



## **LISTE DES SERVITUDES D'UTILITE PUBLIQUE INSTITUEES SUR LE TERRITOIRE COMMUNAL DE MERREY SUR ARCE**

Les servitudes d'utilité publique sont instituées par des lois ou règlements particuliers. Le code de l'urbanisme, dans ses articles L.151-43 et R.151-51 et R.153-18, ne retient juridiquement que les servitudes d'utilité publique affectant l'utilisation des sols, c'est-à-dire celles susceptibles d'avoir une incidence sur la constructibilité et plus largement sur l'occupation des sols.

La liste de ces servitudes, dressée par décret en Conseil d'État et annexée au code de l'urbanisme, classe les servitudes d'utilité publique en quatre catégories :

- les servitudes relatives à la conservation du patrimoine
- les servitudes relatives à l'utilisation de certaines ressources et équipements
- les servitudes relatives à la défense nationale
- les servitudes relatives à la salubrité et à la sécurité publiques

Les servitudes d'utilité publique, en tant que protectrices des intérêts généraux protégés par d'autres collectivités s'imposent au document d'urbanisme.

Les servitudes d'utilité publique affectant l'utilisation ou l'occupation du sol s'ajoutent aux règles propres du plan local d'urbanisme.

Le territoire communal susmentionné est concerné par les servitudes suivantes (cf. cartographie ci-jointe) :

### ◆ **A4 : Servitudes de passage permettant l'exécution des travaux ainsi que l'exploitation et l'entretien des ouvrages**

Ces servitudes concernent les terrains riverains des cours d'eau non domaniaux ou compris dans l'emprise du lit de ces cours d'eau. Pour la commune de **Merrey-sur-Arce**, les terrains concernés sont ceux riverains de l'Ource.

Ces servitudes de libre passage d'une largeur de 4 mètres à partir de la rive de l'Ource ont été instaurées par l'arrêté préfectoral n° 78-3772 du 4 août 1978.

Texte de référence : article L.151-37-1 du code rural et de la pêche maritime

Service gestionnaire : Direction Départementale des Territoires de l'Aube  
1 boulevard Jules Guesde – CS 40769  
10026 TROYES Cedex

### ◆ **A5 : Servitudes pour la pose des canalisations publiques d'eau (eau potable) et d'assainissement (eaux usées ou pluviales)**

Cette servitude concerne les abords du tracé de l'aqueduc d'alimentation en eau potable de la ville de TROYES, instituée par arrêté préfectoral n°2013119-0004 du 29 avril 2013.

Textes de référence : articles L.152-1, L.152-2 et R.152-1 à R.152-15 du code rural et de la pêche maritime

Services gestionnaires : Mairie de TROYES  
Place Alexandre-Israël – BP 767  
10026 TROYES Cedex

et : Délégation Territoriale Départementale de l'Agence Régionale de Santé (ARS)  
Service Santé Environnement  
Cité Administrative des Vassaulles - BP 763  
10000 TROYES

### ◆ **AC1 : Servitudes attachées à la protection des monuments historiques**

Ces servitudes concernent le monument localisé sur la commune voisine de Bar-sur-Seine. il s'agit du :

**Pigeonnier du domaine de Villeneuve** (ISMH\* le 29 juillet 1994).

\* ISMH : Inscrit à l'inventaire supplémentaire des monuments historiques

Service gestionnaire : DRAC du Grand Est  
Unité Départementale de l'Architecture et du Patrimoine de l'Aube  
12 rue Bégand – 10000 TROYES

### ◆ **I3 : Servitudes relatives aux canalisations de gaz**

La commune de **Merrey-sur-Arce** est concernée par une canalisation de transport de gaz naturel haute pression dont les caractéristiques sont les suivantes:

Canalisation en service	Diamètre nominale (DN) (mm)	Pression maximale de service (PMS) (bar)	Zone de dangers très graves Distance ELS (m)	Zone de dangers graves Distance PEL (m)	Zone de dangers significatifs Distance IRE (m)
Branchement	80	67,7	5	10	15

\* Zones de dangers situées de part et d'autre des ouvrages et définies dans la circulaire n°2006-55

Texte de référence : Décret n°64-81 du 23 janvier 1964, la loi du 15 juin 1906 sur les distributions d'énergie (titre V, article 12).

Service gestionnaire : GRTgaz - Région Nord Est  
Centre de Traitement Travaux Tiers  
Boulevard de la République – BP 34  
62232 ANNEZIN

Il existe des conventions de servitudes attachées aux parcelles traversées par la canalisation qui précise notamment l'existence d'une zone non aedificandi et non sylvandi de 4 mètres de large (2 mètres à droite et 2 mètres à gauche) pour la canalisation de DN 80.

Ces ouvrages sont susceptibles, par perte de confinement accidentelle suivie de l'inflammation, de générer des risques très importants pour la santé ou la sécurité des populations voisines. Ainsi, les dangers très graves pour la vie humaine, calculés à l'aide du seuil des effets létaux significatifs (ELS) reconnu actuellement, conduisent à définir une zone délimitée par une distance (cf. tableau ci-dessus) glissant le long de la canalisation de transport de gaz naturel. De même, les dangers graves pour la vie humaine, calculées à l'aide du seuil des premiers effets létaux (PEL) reconnu aujourd'hui, conduisent à définir une zone délimitée par une distance (cf. tableau ci-dessus) glissant le long de la canalisation de transport de gaz naturel.

#### Contraintes liées à l'urbanisation :

Du fait de la présence d'un ouvrage de transport de gaz, certaines dispositions d'urbanisme sont à prendre en compte. En application de la circulaire n°2006-55 du 4 août 2006 relative au porter à connaissance à fournir dans le cadre de l'établissement des documents d'urbanisme en matière de canalisations de transport de matières dangereuses (gaz combustibles, hydrocarbures liquides ou liquéfiés, produits chimiques), et en application des articles L.555-16 et R.555-30 du code de l'environnement, ainsi que de l'arrêté ministériel du 5 mars 2014 définissant les modalités d'application du chapitre V du titre V du livre V du code de l'environnement et portant règlement de la sécurité des canalisations de transport de gaz naturel ou assimilé, d'hydrocarbures et de produits chimiques :

la construction ou l'extension d'un établissement recevant du public (ERP) ou d'un immeuble de grande hauteur (IGH) susceptible de recevoir plus de 300 personnes dans la zone des dangers graves pour la vie humaine (Distance PEL) est notamment proscrit de même que l'aménagement ou la construction d'un ERP ou d'un IGH susceptible de recevoir plus de 100 personnes dans la zone des dangers très graves (Distance ELS),

les ERP de plus de 100 personnes, les IGH et les installations nucléaires de bases ne peuvent être en l'état autorisé dans la zone de dangers graves (Distance PEL),

dans la zone de dangers significatifs (Distance IRE correspondante au seuil des effets irréversibles), GRTgaz - Région Nord Est doit être consulté pour tout nouveau projet d'aménagement ou de construction et ce, dès le stade d'avant-projet sommaire.

Il est à noter que pour les canalisations de diamètre inférieur ou égal au DN 150, comme celle du Branchement de DN 80, les aménagements présentant des problématiques d'évacuation en particulier les ERP de type J, R, U (crèches, écoles, hôpitaux, maisons de retraite,...), ainsi que les prisons, tribunes et stades, les distances d'effets sont étendues :

la distance des ELS est étendue à celle des PEL,  
la distance des PEL est étendue à celle des IRE.

Il existe des règles de densité de population dans les zones d'effets, notamment :

- dans la zone des ELS, le nombre de logements ou de locaux correspond à une densité d'occupation inférieure à 8 personnes par hectare et à une occupation totale inférieure à 30 personnes,
- aucun logement ni local susceptible d'occupation humaine permanente à moins de 10 mètres de la canalisation.

En application des articles R.151-31 et R.151-34 du code de l'urbanisme, le tracé des canalisations et des zones de dangers seront représentés sur les documents graphiques du PLU, afin d'attirer l'attention sur les risques potentiels que présentent les canalisations et inciter à la vigilance en matière de maîtrise de l'urbanisation dans les zones des dangers pour la vie humaine, de façon proportionnée à chacun des trois niveaux de dangers (très graves, graves, significatifs).

Les zones des dangers peuvent toutefois être réduites par la mise en œuvre de dispositions compensatoires adaptées ayant pour effet de retenir un scénario de référence réduit. Ces dispositions compensatoires restent à la charge du demandeur.

Les modifications de profil du terrain, ainsi que la pose de branchements en parallèle aux ouvrages y sont interdites. De plus, aucune activité ni aucun obstacle ne doit compromettre l'intégrité des canalisations ou s'opposer à l'accès des moyens d'intervention dans la bande de servitude.

Afin de vérifier l'application de cette réglementation, GRTgaz demande à être consulté dès que sont connus des projets de construction dans la bande des PEL.

#### Contraintes liées à la sécurité industrielle :

Dans le cadre d'un projet d'une installation classée pour l'environnement (ICPE), nos ouvrages sont assujettis à l'arrêté du 29 septembre 2005, relatif à l'évacuation et à la prise en compte de la probabilité d'occurrence, de la cinétique, de l'intensité des effets et de la gravité des conséquences des accidents potentiels dans les études de dangers des installations classées.

Le maître d'ouvrage du projet doit tenir compte, dans son Étude de Dangers, de l'existence de nos ouvrages de transport de gaz et prévoir toutes dispositions, afin qu'un incident ou un accident au sein de l'ICPE n'ait pas d'impact sur ces derniers.

#### Déclaration d'intention de commencement de travaux :

Conformément au décret n°2011-1241 du 5 octobre 2011, ainsi qu'aux articles R.554-1 et suivants du code de l'environnement, tout projet situé dans la zone d'implantation des ouvrages de transport de gaz naturel définie sur le plan déposé en mairie doit faire l'objet d'une déclaration de projet de travaux (DT) de la part du maître d'ouvrage ou du maître d'œuvre.

De plus, toute personne chargée de l'exécution de travaux à proximité des ouvrages de transport de gaz naturel, entrant dans le champ d'application de l'annexe I dudit décret, doit adresser une déclaration d'intention de commencement de travaux (DICT) qui doit parvenir 10 jours francs au moins avant leur mise en œuvre. Les travaux (si situés à moins de 50 mètres de l'ouvrage) ne peuvent être entrepris tant que GRTgaz n'a pas répondu à la DICT et avant la tenue du rendez-vous sur site obligatoire (cf. à l'article R554-26 du code de l'environnement).

Ces démarches peuvent être effectuées par :

- voie électronique : [www.reseaux-et-canalisation.gouv.fr](http://www.reseaux-et-canalisation.gouv.fr)
- par voie postale auprès de : GRTgaz - Région Nord Est  
Centre de Traitement Travaux Tiers  
Boulevard de la République – BP 34  
62232 ANNEZIN

Des informations complémentaires sont disponibles à l'agence d'exploitation de Reims au n° de téléphone : 03 26 50 32 00 ou sur le site internet dédié : [www.grtgaz.com](http://www.grtgaz.com)

De plus, une fiche réflexe sur la conduite à tenir en cas d'accident sur une canalisation GRTgaz est jointe parmi les documents annexes.

#### Espace boisé classé :

Les servitudes d'utilité publique de passage d'ouvrages de transport de gaz ne sont pas compatibles avec un espace boisé classé. Dans le cas de l'existence d'une canalisation, la zone boisée traversée ne fera pas l'objet d'un tel classement dans l'emprise des dits ouvrages, comme indiqué ci-dessus.

#### ◆ **PM1 : Servitudes résultant des plans d'exposition aux risques naturels prévisibles**

La commune de **Merrey-sur-Arce** est concernée par le plan de prévention des risques naturels prévisibles « inondation » (PPRI) du bassin de la Seine amont, lequel a été approuvé par arrêté préfectoral n°07-0026 le 28 décembre 2006, puis révisé par arrêté préfectoral n°DDT-SRRC-BRC-2017-069-001 le 10 mars 2017.

Texte de référence : article L.562-1 du code de l'environnement

Service gestionnaire : Direction Départementale des Territoires de l'Aube  
1 boulevard Jules Guesde – CS 40769  
10026 TROYES Cedex

#### ◆ **PT1 : Servitudes relatives aux transmissions radioélectriques concernant la protection des centres de réception contre les perturbations électromagnétiques**

Ces servitudes concernent la ligne suivante :

N°de la ligne	Date du décret	Nom de la station et N°ANFR	Communes grevées
2806	29/01/1990	Merrey-sur-Arce / La Croix des P 0100220013	Bar-sur-Seine (10034), Merrey-sur-Arce (10232), Ville-sur-Arce (10427)

Service gestionnaire : Orange  
Unité d'Intervention Champagne Ardenne – Site Aube  
22 rue Marc Verdier – 10150 PONT SAINTE MARIE

◆ **PT2 : Servitudes relatives à la protection contre les obstacles des centres d'émission et de réception des transmissions radioélectriques**

Ces servitudes concernent les lignes suivantes :

<b>PT2 N°de la ligne</b>	<b>Date du décret</b>	<b>Nom de la station et N°ANFR</b>	<b>Communes grevées</b>
2807	16/01/1989	Merrey-sur-Arce / La Croix des P 0100220013	Bar-sur-Seine (10034), Merrey-sur-Arce (10232)
<b>PT2LH N°de la ligne</b>	<b>Date du décret</b>	<b>Nom de la station et N°ANFR</b>	<b>Extrémité FH : Nom de la station et N° ANFR</b>
2808	13/10/1990	Merrey-sur-Arce / La Croix des P 0100220013	Les Riceys / La Borne 0100220016
2762	18/08/1992	Les Riceys / Champon 0100130001	Sompuis / Les Grosses Bornes 0510130002

Service gestionnaire : Orange  
pour les lignes n°2807 et 2808 Unité d'Intervention Champagne Ardenne – Site Aube  
22 rue Marc Verdier – 10150 PONT SAINTE MARIE

Service gestionnaire : TDF-DO EST 1 et 2  
pour la ligne n°2762 7 rue Aristide Briand – 21700 Nuits-Saint-Georges

◆ **PT3 : Servitudes relatives aux réseaux de télécommunication**

Elles concernent les artères principales du réseau Orange

Textes de référence : articles L.47 et L.48, L.54 à L.56-1, L.57 à L.62-1 du code des postes et des communications électroniques.

Service gestionnaire : Orange  
Unité d'Intervention Champagne Ardenne – Site Aube  
22 rue Marc Verdier – 10150 PONT SAINTE MARIE

Sur le domaine privé, la présence d'artères entraîne une servitude non aedificandi de 3 mètres à raison de 1,50 mètres de part et d'autre de l'axe de l'artère.

Sur le domaine public, tous travaux de construction, de plantation d'arbres ou de tranchée à moins de 1,50 mètres du câble, doivent faire l'objet d'une déclaration de projet

de travaux (DT) ou d'une demande d'intention de commencement de travaux (DICT) (cf. décret n°2011-1241 du 5 octobre 2011) auprès de :

ORANGE – UI Nord Pas de Calais  
Rue Paul Sion - SP1 – 62307 LENS CEDEX

Il est à noter cependant que depuis le 1er janvier 1997, date à laquelle ORANGE est devenue société anonyme, il n'y a plus d'instauration de servitudes d'utilité publique pour quelque câble que ce soit. Les servitudes qui existaient avant cette date restent donc valables.

Pour se prévaloir de tous risques et se maintenir dans la légalité, les nouvelles artères créées depuis par ORANGE, sont portées à la connaissance des entreprises ou des particuliers lors de toute demande de renseignement.

Ainsi, conformément au décret n°2011-1241 du 5 octobre 2011, toute personne qui envisage de réaliser une construction au voisinage de ses ouvrages doit, après consultation du guichet unique ([www.reseaux-et-canalisation.gouv.fr](http://www.reseaux-et-canalisation.gouv.fr)), se conformer aux procédures de déclaration de projet de travaux (DT) et de déclaration d'intention de commencement de travaux (DICT) fixées par les articles R.554-1 et suivants du code de l'environnement.

#### ◆ **T1 : Servitudes relatives aux chemins de fer**

Elles concernent la ligne SNCF N°838000 reliant Saint-Julien à Gray.

Les servitudes grevant les propriétés riveraines du chemin de fer concernent :  
l'alignement,  
l'écoulement des eaux  
la distance à observer pour les plantations et l'élagage des arbres plantés

Service gestionnaire : SNCF IMMOBILIER  
Direction Immobilière Territoriale Est  
20 rue André Pingat – CS 70004 – 51096 REIMS CEDEX

Afin de rester en cohérence avec les dispositions de la loi Solidarité et Renouvellement Urbains, la SNCF souhaite que ses immeubles soient désormais classés dans des zones banalisées correspondant aux secteurs avoisinants. La suppression de la zone ferroviaire dans les documents d'urbanisme est confirmée par l'instruction ministérielle du 15 octobre 2004, laquelle a abrogé la circulaire n°90-20 du 5 mai 1990. Le plan des servitudes doit faire apparaître sous une trame spécifique les terrains du chemin de fer et préciser, en légende, qu'il s'agit d'une zone d'emprises ferroviaires.

Les demandes de permis de construire, de certificat d'urbanisme, d'autorisation de lotissement et d'une manière générale, toute intention d'occupation ou d'utilisation du sol sur une propriété riveraine du chemin de fer doivent systématiquement être soumises à l'examen du service gestionnaire susmentionné.

# Fiche T1

## I Généralités

### A Servitudes relatives aux chemins de fer

#### Servitudes de grande voirie :

- alignement,
- écoulement des eaux,
- occupation temporaire des terrains en cas de réparation,
- distance à observer pour les plantations et l'élagage des arbres plantés,
- mode d'exploitation des mines, carrières et sablières.

#### Servitudes spéciales :

- constructions,
- excavations,
- dépôt de matière inflammable ou non,
- interdiction d'enseignes ou de sources lumineuses susceptibles de créer des « feux parasites » de nature à gêner l'interprétation des signaux du chemin de fer.

#### Servitudes de débroussaillage

### B Textes législatifs

- Loi du 15 juillet 1845 modifiée sur la police des chemins de fer,
- Code minier, articles 84 et 107,
- Code forestier, articles L180, L322-3, L322-4 et L322-8,
- Loi du 29 décembre 1892 relative aux dommages causés à la propriété privée par l'exécution des travaux publics, qui traite notamment des autorisations préfectorales d'occupation temporaire de terrain pour travaux publics,
- Décret-loi du 30 octobre 1935 modifié en son article 6 par la loi du 27 octobre 1942 relatif à la servitude de visibilité concernant les voies publiques et les croisements à niveaux,
- Décret n°42-730 du 22 mars 1942 modifié (article 73-7) portant règlement d'administration publique sur la police, la sûreté et l'exploitation des voies ferrées d'intérêt général et d'intérêt local,
- Décret du 15 mars 1954 pour l'exploitation des carrières à ciel ouvert d'où découlent les servitudes au mode d'exploitation des carrières minières, tourbières et sablières,
- Décret n°59-962 du 31 juillet 1959 modifié concernant l'emploi des explosifs dans les mines et carrières et fixant les prescriptions spéciales à respecter pour les tirs à la mine aux abords du chemin de fer,
- Décret du 14 mars 1964 relatif aux voies communales,
- Décret n°69-601 du 10 juin 1969 relatif à la suppression des installations lumineuses de nature à créer un danger pour la circulation des trains,
- Décret n°80-331 du 7 mai 1980 modifié portant règlement général des industries extractives,
- Fiche note 11-18 BIG n°78-04 du 30 mars 1978.

## **C Voies ferrées d'intérêt général**

### **Services intéressés :**

Au 1er juillet 2015 création du Groupe Public Ferroviaire qui comprend 3 établissements publics à caractère industriel et commercial (EPIC) : SNCF (« Epic de tête ») qui assure le pilotage stratégique des EPIC SNCF Réseau (gestionnaire d'infrastructure, ex RFF-SNCF Infra et DCF) et SNCF Mobilités (exploitant ferroviaire, ex SNCF).

### **Service gestionnaire des servitudes :**

SNCF IMMOBILIER, Direction Immobilière Territoriale Est  
20 rue André PINGAT, CS70004, 51096 REIMS CEDEX

## **II Procédure d'instruction**

### **A Procédure**

Application des dispositions de la loi du 15 juillet 1845 sur la police des Chemins de fer, qui a institué des servitudes à l'égard des propriétés riveraines de la voie ferrée.

Sont applicables aux Chemins de fer :

- les lois et règlements sur la grande voirie qui ont pour objet d'assurer la conservation des fossés, talus, haies et ouvrages, le pacage des bestiaux, les dépôts de terre et autres objets quelconques (articles 2 et 3 de la loi du 15 juillet 1845),
- les servitudes spéciales qui font peser des charges particulières sur les propriétés riveraines afin d'assurer le bon fonctionnement du service public que constituent les communications ferroviaires (articles 5 et suivants de la loi du 15 juillet 1845),
- les lois et règlements sur l'extraction des matériaux nécessaires aux travaux publics (loi du 26 décembre 1892 sur l'occupation temporaire).

Les servitudes de grande voirie s'appliquent dans des conditions un peu particulières :

### **Alignement**

L'obligation d'alignement s'impose aux riverains de la voie ferrée proprement dite et à ceux des autres dépendances du domaine public ferroviaire telles que les gares et avenues non classées dans une autre voirie.

Cette obligation ne concerne pas les dépendances qui ne font pas partie du domaine public où seule existe une obligation éventuelle de bornage à frais communs.

L'alignement accordé et porté à la connaissance de l'intéressé par arrêté du Préfet a pour but essentiel d'assurer le respect des limites du Chemin de fer. L'administration ne peut pas, comme en matière de voirie, procéder à des redressements, ni bénéficier de la servitude de reculement (Conseil d'Etat, 3 juin 1910, Pourreyon).

### **Mines et carrières**

Les travaux de recherche et d'exploitation de mines et carrières à ciel ouvert et de mines et carrières souterraines effectués à proximité d'un chemin de fer ouvert au service public doivent être exécutés dans les conditions prévues par les articles 1<sup>er</sup> et 2 du titre « Sécurité et salubrité publique » du règlement général des industries extractives, institué par le décret n°80-331 du 7 mai 1980 modifié.

La modification des distances limites et des zones de protection peut être effectuée par le préfet après avis des services déconcentrés du ministère chargé de l'industrie, dans la limite où le permettent ou le commandent la sécurité et la salubrité publique.

## ***B Indemnisation***

L'obligation de procéder à la suppression de constructions existant au moment de la promulgation de la loi de 1845 ou lors de l'établissement de nouvelles voies ferrées (article 10 de la loi du 15 juillet 1845) ouvre aux propriétaires un droit à indemnité fixée comme en matière d'expropriation.

L'obligation de procéder à la suppression de plantations, excavations, couvertures en chaume, amas de matériaux existants au moment de la promulgation de la loi de 1845 ou lors de l'établissement de nouvelles voies ferrées (article 10) ouvre aux propriétaires un droit à indemnité déterminée par la juridiction administrative, selon les règles prévues en matière de dommage de travaux publics.

L'obligation de débroussaillage, conformément aux termes des articles L322-3 et L322-4 du Code forestier, ouvre aux propriétaires un droit à indemnité. En cas de contestation, l'évaluation en sera faite en dernier ressort par le Tribunal d'Instance.

Une indemnité est due aux concessionnaires de mines établies antérieurement, du fait du dommage permanent résultant de l'impossibilité d'exploiter des richesses minières dans la zone prohibée.

En dehors des cas énoncés ci-dessus, les servitudes applicables aux riverains des Chemins de fer n'ouvrent pas droit à une indemnité.

## ***C Publicité***

En matière d'alignement, délivrance de l'arrêté d'alignement par le Préfet.

## **III Effet de la servitude**

### ***A Prérogatives de la puissance publique***

#### **1° Prérogatives exercées directement par la puissance publique :**

Possibilité pour le gestionnaire de l'infrastructure ferroviaire, quand le chemin de fer traverse une zone boisée, d'exécuter à l'intérieur d'une bande de 20 m de largeur calculée du bord extérieur de la voie et après en avoir avisé les propriétaires, des travaux de débroussaillage (article L322-8 du Code forestier).

#### **2° Obligations de faire imposées au propriétaire :**

- Obligation pour le riverain avant tous travaux de construction de demander la délivrance de son alignement,
- Obligation pour les propriétaires riverains de procéder à l'élagage des plantations situées sur une longueur de 50 m de part et d'autre des passages à niveau ainsi que de celles faisant saillie sur la zone ferroviaire après intervention pour ces dernières d'un arrêté du Préfet. Sinon intervention d'office de l'administration,
- Obligation pour les riverains d'une voie communale au croisement avec une voie ferrée de maintenir, et ce sur une distance de 50 m de part et d'autre du centre du passage à niveau, les haies à une hauteur de 1 m au dessus de l'axe des chaussées et les arbres de haut jet à 3 m (décret du 14 mars 1964 relatif aux voies communales),
- Application aux croisements à niveau non munis de barrières d'une voie publique et d'une voie ferrée des dispositions relatives à la servitude de visibilité figurant au décret-loi du 30 octobre 1935 modifié par la loi du 27 octobre 1942,
- Obligation pour les propriétaires, sur ordre de l'Administration, de procéder moyennant indemnités à la suppression des constructions, plantations, excavations, couverture en chaume, amas de matériaux inflammables ou non existants dans les zones de

protection édictées par la loi du 15 juillet 1845 et pour l'avenir lors de l'établissement de nouvelles voies ferrées (article 10, loi du 15 juillet 1845 modifiée),

- En cas d'infraction aux prescriptions de la loi du 15 juillet 1845 réprimées comme en matière de grande voirie, les contrevenants sont condamnés par le juge administratif à supprimer dans un délai donné les constructions, plantations, excavations, couvertures et dépôts contraires aux prescriptions, sinon la suppression a lieu d'office aux frais du contrevenant (article 11 alinéas 2 et 3 de la loi du 15 juillet 1845 modifiée).

## ***B Limitation au droit d'utiliser le sol***

### **1° Obligations passives**

- Obligation pour les riverains voisins d'un croisement à niveau de supporter les servitudes résultant d'un plan de dégagement établi en application du décret-loi du 30 octobre 1935 modifié le 27 octobre 1942 concernant les servitudes de visibilité,

- Interdiction aux riverains de la voie ferrée de procéder à l'édification d'aucune construction autre qu'un mur de clôture dans une distance de 2 m d'un chemin de fer. Cette distance est mesurée soit de l'arrête supérieure de déblai, soit de l'arrête inférieure du talus de remblai, soit du bord extérieur des fossés du chemin et à défaut d'une ligne tracée à 1,50 m à partir des rails extérieurs de la voie ferrée. L'interdiction s'impose aux riverains de la voie ferrée proprement dite et non pas aux dépendances du chemin de fer non pourvues de voies ; elle concerne non seulement les maisons d'habitation mais aussi les magasins, hangars, écuries, etc (article 5 de la loi du 15 juillet 1845),

- Interdiction aux riverains de la voie ferrée de planter des arbres à moins de 2 m de la limite de la voie ferrée constatée par un arrêté d'alignement et des haies vives à moins de 2 m. le calcul de la distance est fait d'après les règles énoncées ci-dessus en matière de construction (application des règles édictées par l'article 5 de la loi du 9 ventôse en VIII),

- Interdiction d'établir aucun dépôt de pierres ou objets non inflammables pouvant être projetés sur la voie à moins de 5 m. Les dépôts effectués le long des remblais sont autorisés lorsque la hauteur du dépôt est inférieure à celle du remblai (article 8 loi du 15 juillet 1845 modifiée),

- Interdiction d'établir aucun dépôt de matières inflammables et des couvertures en chaume à moins de 20 m d'un chemin de fer,

- Interdiction aux riverains d'un chemin de fer qui se trouve en remblai de plus de 3 m au-dessus du terrain naturel de pratiquer des excavations dans une zone de largeur égale à la hauteur verticale du remblai mesurée à partir du pied du talus (article 6 loi du 15 juillet 1845 modifiée),

- Interdiction aux riverains de la voie ferrée de déverser leurs eaux résiduelles dans la dépendance de la voie ferrée (article 3 loi du 15 juillet 1845 modifiée),

- Interdiction de laisser substituer, après mise en demeure du Préfet de les supprimer, toutes installations lumineuses et notamment toutes publicités lumineuses au moyen d'affiches, enseignes ou panneaux lumineux ou réfléchissants lorsqu'elles sont de nature à créer un danger pour la circulation des convois en raison de la gêne qu'elles apportent pour l'observation des signaux par les agents des chemins de fer (article 73-7 du décret du 22 mars 1942 modifié).

### **2° Zone sensible du tunnel ferroviaire**

Les limites de cette zone se situent à 30 m de part et d'autre des piédroits du tunnel du chemin de fer. Dans cette zone, des dispositions particulières devront être prises, après avis du gestionnaire de l'infrastructure ferroviaire, dans le cas où les constructions à édifier ou les travaux à exécuter seraient de nature à affecter la solidité de l'ouvrage souterrain ou à mettre en cause la sécurité publique.

### **3° Droits résiduels du propriétaire**

- Possibilité pour les propriétaires riverains d'obtenir par décision préfectorale une dérogation à l'interdiction de construire à moins de 2 m du chemin de fer, lorsque la sûreté publique, la conservation du chemin de fer et la disposition des lieux le permettent, et ce après consultation du gestionnaire de l'infrastructure ferroviaire (article 9 loi du 15 juillet 1845 modifiée),
  - Possibilité pour les riverains propriétaires de constructions antérieures à la loi de 1845 ou existantes lors de la construction d'un nouveau chemin de fer de les entretenir dans l'état où elles se trouvaient à cette époque (article 5 loi du 15 juillet 1845 modifiée),
  - Possibilité pour les propriétaires riverains d'obtenir par décision du Préfet une dérogation à l'interdiction de planter des arbres (distance ramenée de 6 m à 2 m) et des haies vives (distance ramenée de 2 m à 0,50 m),
  - Possibilité pour les propriétaires riverains d'exécuter des travaux concernant les mines et carrières à proximité des voies ferrées à condition d'en avoir obtenu l'autorisation préfectorale déterminant dans chaque cas la distance à observer entre le lieu des travaux et le chemin de fer,
  - Possibilité pour les propriétaires riverains de pratiquer des excavations en bordure d'une voie ferrée en remblai de plus de 3 m dans la zone d'une largeur égale à la hauteur verticale du remblai mesurée à partir du pied du talus, à condition d'en avoir obtenu l'autorisation du Préfet, délivrée après consultation du gestionnaire de l'infrastructure ferroviaire,
  - Possibilité pour les propriétaires riverains de procéder au dépôt d'objets non inflammables dans la zone prohibée lorsque la sûreté publique, la conservation du chemin de fer et la disposition des lieux le permettent, à condition d'en avoir obtenu l'autorisation du Préfet. Les dérogations accordées à ce titre sont toujours révocables (article 8 loi du 15 juillet 1845).

## NOTICE TECHNIQUE

### POUR LE REPORT AUX P L U

### DES SERVITUDES GREVANT LES PROPRIETES RIVERAINES

### DU CHEMIN DE FER

L'article 3 de la loi du 15 juillet 1845 sur la police des chemins de fer rend applicable aux propriétés riveraines de la voie ferrée, les servitudes prévues par les lois et règlements sur la grande voirie et qui concernent notamment :

- l'alignement,
- l'écoulement des eaux,
- la distance à observer pour les plantations et l'élagage des arbres plantés.

D'autre part, les articles 5 et 6 de ladite loi instituent des servitudes spéciales en ce qui concerne les distances à respecter pour les constructions et les excavations le long de la voie ferrée.

De plus, en application du décret-loi du 30 octobre 1935 modifié par la loi du 27 octobre 1942, des servitudes peuvent grever les propriétés riveraines du Chemin de Fer en vue d'améliorer la visibilité aux abords des passages à niveau.

Les distances fixées par la loi du 15 juillet 1845 sont calculées à partir de la limite légale du Chemin de Fer, laquelle est indépendante de la limite réelle du domaine concédé à la S.N.C.F.

Selon l'article 5 de cette loi, la limite légale du Chemin de Fer est déterminée de la manière suivante :

a) Voie en plate-forme sans fossé

Une ligne idéale tracée à 1,50 m du bord du rail extérieur (figure 1).

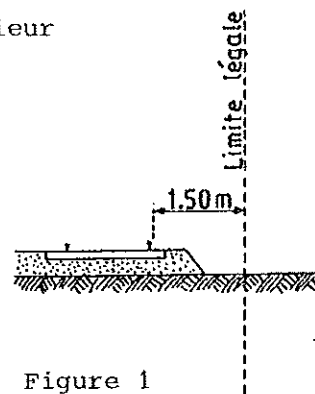

Figure 1

b) Voie en plate-forme avec fossé

Le bord extérieur du fossé (figure 2).

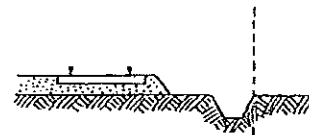

Figure 2

c) Voie en remblai

L'arête inférieure du talus du remblai (figure 3).

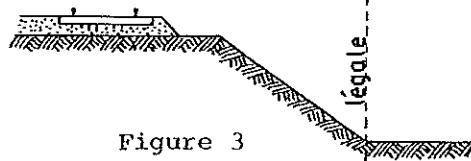

Figure 3

ou

Le bord extérieur du fossé si cette voie comporte un fossé (figure 4).

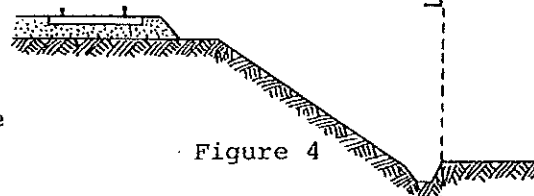

Figure 4

d) Voie en déblai

L'arête supérieure du talus du déblai (figure 5).

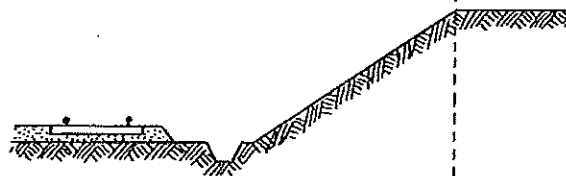

Figure 5

Dans le cas d'une voie posée à flanc de coteau, la limite légale à considérer est constituée par le point extrême des déblais ou remblais effectués pour la construction de la ligne et non la limite du talus naturel (figures 6 et 7).

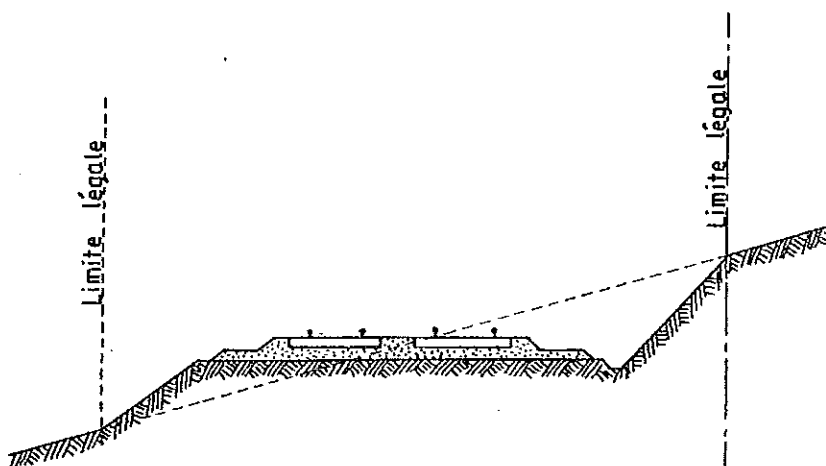

Figure 6

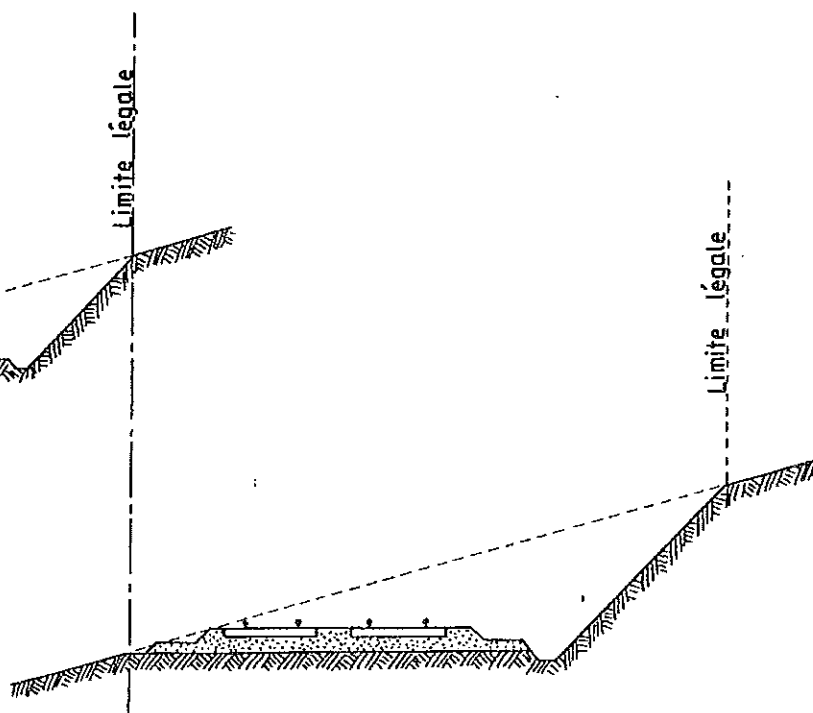

Figure 7

Lorsque le talus est remplacé par un mur de soutènement, la limite légale est, en cas de remblai, le pied et, en cas de déblai, la crête de ce mur (figures 8 et 9).

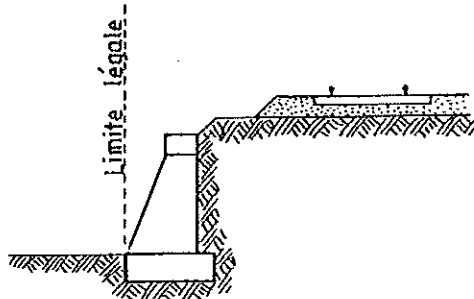

Figure 8

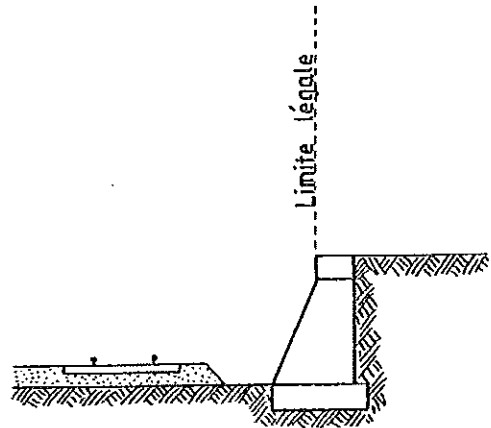

Figure 9

Lorsque le chemin de fer est établi en remblai et que le talus a été rechargé ou modifié par suite d'apport de terre ou d'épuration de ballast, la limite légale pourra être déterminée à partir du pied du talus primitif, à moins toutefois que cet élargissement de plate-forme ne soit destiné à l'établissement prochain de nouvelles voies.

En bordure des lignes à voie unique dont la plate-forme a été acquise pour 2 voies, la limite légale est déterminée en supposant la deuxième voie construite avec ses talus et fossés.

Il est, par ailleurs, fait observer que les servitudes prévues par la loi du 15 juillet 1845 sur la police des Chemins de Fer n'ouvrent pas droit à indemnité.

Enfin, il est rappelé qu'indépendamment des servitudes énumérées ci-dessus - dont les conditions d'application vont être maintenant précisées - les propriétaires riverains du Chemin de Fer doivent se conformer, le cas échéant, aux dispositions de la loi de 1845, concernant les dépôts temporaires et l'exploitation des mines et carrières à proximité des voies ferrées.

.../

## 1 - Alignement

L'alignement est la procédure par laquelle l'Administration détermine les limites du domaine public ferroviaire.

Tout propriétaire riverain du Chemin de Fer qui désire élever une construction ou établir une clôture, doit demander l'alignement. Cette obligation s'impose non seulement aux riverains de la voie ferrée proprement dite, mais encore à ceux des autres dépendances du domaine public ferroviaire telles que gares, cours de gares, avenues d'accès, etc.

L'alignement est délivré par arrêté préfectoral. Cet arrêté indique aussi les limites de la zone de servitudes à l'intérieur de laquelle il est interdit, en application de la loi du 15 juillet 1845, d'élever des constructions, d'établir des plantations ou d'effectuer des excavations.

L'alignement ne donne pas aux riverains du Chemin de Fer les droits qu'il confère le long des voies publiques, dits "aisances de voirie". Ainsi, aucun accès ne peut être pris sur la voie ferrée.

## 2 - Ecoulement des eaux

Les riverains du Chemin de Fer doivent recevoir les eaux naturelles telles que eaux pluviales, de source ou d'infiltration provenant normalement de la voie ferrée ; ils ne doivent rien entreprendre qui serait de nature à gêner leur libre écoulement ou à provoquer leur refoulement dans les emprises ferroviaires.

D'autre part, si les riverains peuvent laisser écouler sur le domaine ferroviaire les eaux naturelles de leurs fonds, dès l'instant qu'ils n'en modifient ni le cours ni le volume, par contre, il leur est interdit de déverser leurs eaux usées dans les dépendances du Chemin de Fer.

## 3 - Plantations

### a) Arbres à haute tige

Aucune plantation d'arbres à haute tige ne peut être faite à moins de 6 m de la limite légale du Chemin de Fer. Toutefois, cette distance peut être ramenée à 2 m par autorisation préfectorale.

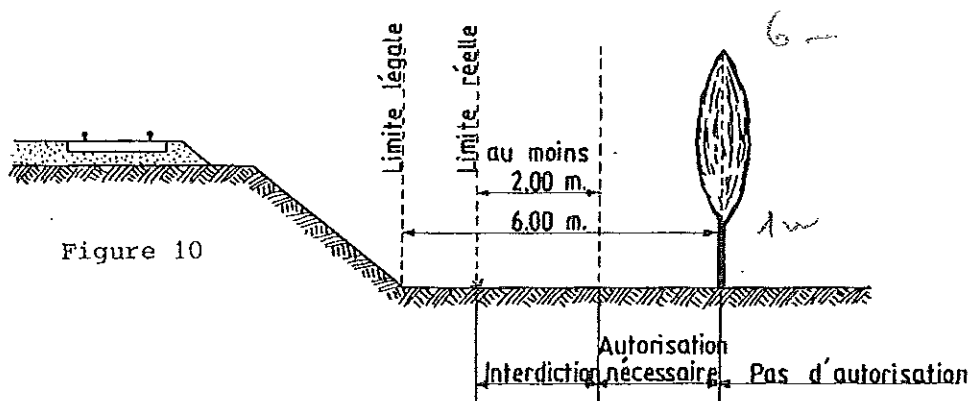

.../

b) Haies vives

Elles ne peuvent être plantées à l'extrême limite des propriétés riveraines : une distance de deux mètres de la limite légale doit être observée, sauf dérogation accordée par le préfet qui peut réduire cette distance jusqu'à 0,50 m.

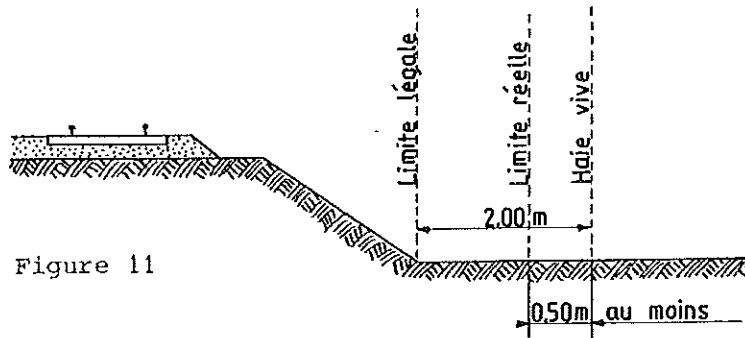

Figure 11

Dans tous les cas, l'application des règles ci-dessus ne doit pas conduire à planter un arbre à moins de 2 m de la limite réelle du chemin de fer et une haie vive à moins de 0,50 m de cette limite.

4 - Constructions

Indépendamment des marges de reculement susceptibles d'être prévues dans les plans d'occupation des sols, aucune construction, autre qu'un mur de clôture, ne peut être établie à moins de 2 m de la limite légale du Chemin de Fer.

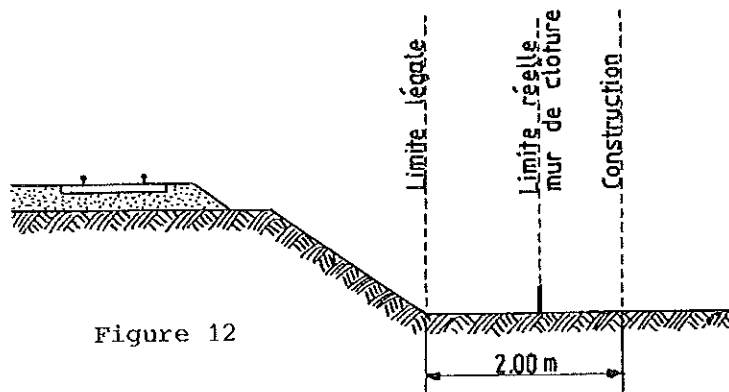

Figure 12

Il résulte des dispositions précédentes que si les clôtures sont autorisées à la limite réelle du chemin de fer, les constructions doivent être établies en retrait de cette limite réelle dans le cas où celle-ci est située à moins de 2 m de la limite légale.

Cette servitude de reculement ne s'impose qu'aux propriétés riveraines de la voie ferrée proprement dite, qu'il s'agisse d'une voie principale ou d'une voie de garage ou encore de terrains acquis pour la pose d'une nouvelle voie.

.../

Il est, par ailleurs, rappelé qu'il est interdit aux propriétaires riverains du Chemin de Fer d'édifier, sans l'autorisation de la S.N.C.F., des constructions qui, en raison de leur implantation, entraîneraient, par application des dispositions d'urbanisme, la création de zones de prospect sur le domaine public ferroviaire.

## 5 - Excavations

Aucune excavation ne peut être effectuée en bordure de la voie ferrée lorsque celle-ci se trouve en remblai de plus de 3 mètres au-dessus du terrain naturel, dans une zone de largeur égale à la hauteur du remblai mesurée à partir du pied du talus.

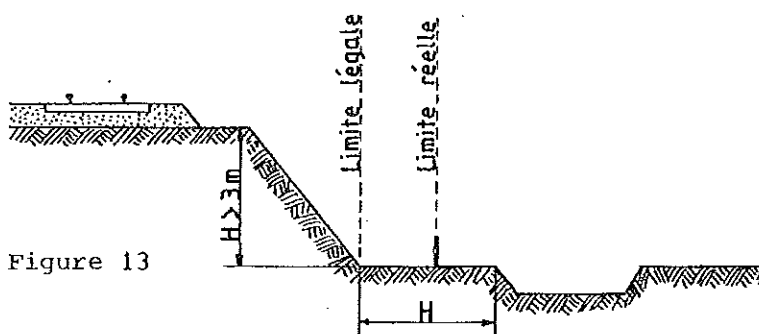

## 6 - Servitudes de visibilité aux abords des passages à niveau

Les propriétés riveraines ou voisines du croisement à niveau d'une voie publique et d'une voie ferrée sont susceptibles d'être frappées de servitudes de visibilité en application du décret-loi du 30 octobre 1935 modifié par la loi du 27 octobre 1942.

Ces servitudes peuvent comporter, suivant les cas :

- l'obligation de supprimer les murs de clôture ou de les remplacer par des grilles, de supprimer les plantations gênantes, de ramener et de tenir le terrain et toutes superstructures à un niveau déterminé,
- l'interdiction de bâtir, de placer des clôtures, de remblayer, de planter et de faire des installations au-dessus d'un certain niveau,
- la possibilité, pour l'Administration, d'opérer la résection des talus, remblais et tous obstacles naturels, de manière à réaliser des conditions de vue satisfaisantes.

Un plan de dégagement soumis à enquête détermine, pour chaque parcelle, la nature des servitudes imposées, lesquelles ouvrent droit à indemnité.

A défaut de plan de dégagement, la Direction Départementale de l'Équipement soumet à la S.N.C.F., pour avis, les demandes de permis de construire intéressant une certaine zone au voisinage des passages à niveau non gardés.

.../

Cette zone est représentée par des hachures sur le croquis ci-dessous (figure 14).

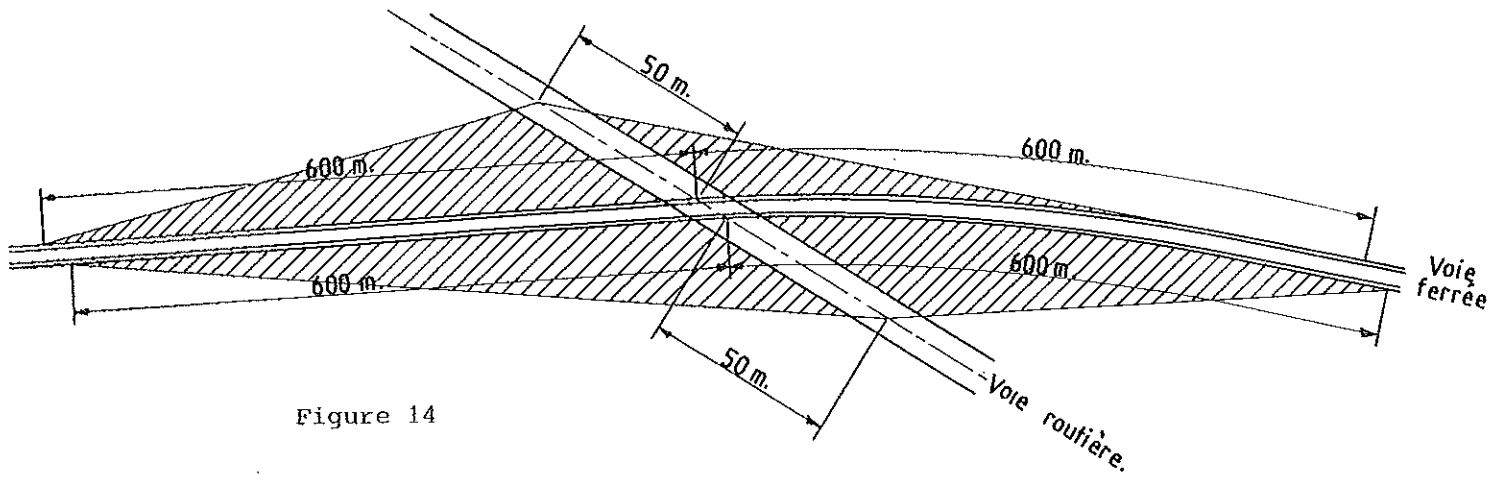

Figure 14





## SERVICE DEPARTEMENTAL D'INCENDIE ET DE SECOURS DE L'AUBE

21, rue Etienne Pédron - BP 607 10088 TROYES CEDEX

# PORTER à CONNAISSANCE

## Règles de base :

La défense extérieure contre l'incendie est placée sous l'autorité du maire en application des articles L. 2213-32, L. 2225-1 à L. 2225-4 du code général des collectivités territoriales. Les solutions techniques doivent donc être définies au plan local. Elles doivent être adaptées au risque à défendre et de nature à résoudre les difficultés opérationnelles rencontrées par les sapeurs-pompiers dans la mise en oeuvre des moyens d'extinction. La défense extérieure contre l'incendie doit ainsi être réglée au niveau local en partenariat avec les sapeurs-pompiers et le distributeur d'eau.

Les sapeurs-pompiers doivent disposer de voies de circulation permettant l'accessibilité des constructions aux engins d'incendie et de secours, et d'une quantité d'eau minimale nécessaire à la lutte contre l'incendie en tous temps et en tous endroits. La nécessité de poursuivre l'extinction du feu sans interruption exige que cette quantité puisse être utilisée sans déplacement des engins.

## **Principes de base pour lutter contre un incendie :**

- L'estimation du débit horaire d'eau, dont il est nécessaire de disposer à proximité de chaque risque considéré isolément, est en fonction du nombre de lances que comporte le plan d'intervention des sapeurs-pompiers a priori;
- Le débit nominal d'un engin de base de lutte contre l'incendie est de 60 m<sup>3</sup>/h ;
- La durée approximative d'extinction d'un sinistre moyen peut-être évaluée à deux heures :
  - l'attaque et l'extinction simultanée des foyers principaux : 1 heure,
  - la neutralisation des foyers partiels et le déblai : 1 heure ;
- Comme corollaire immédiat, il en résulte que les sapeurs-pompiers devraient trouver sur place, en tout temps, 120 m<sup>3</sup> d'eau utilisables en deux heures. La nécessité de poursuivre l'extinction du feu sans interruption exige que cette quantité puisse être utilisée sans déplacement des engins;
- Ce volume est une valeur moyenne, qui peut se trouver modifiée suivant la nature et l'importance du risque à défendre.

## Accessibilité aux constructions :

### Références :

- Loi n°76-663 du 19 Juillet 1976, relative aux installations classées pour la protection de l'environnement, codifiée sous le n°2000-914 du 18 septembre 2000;
- Arrêté interministériel du 31 janvier 1986 relatif à la protection contre l'incendie des bâtiments d'habitations ;
- Code de la construction et de l'habitation (articles L.123-2 et R.123-1 à R.123-55) décret du 31 octobre 1973 relatif aux établissements recevant du public et à son règlement de sécurité (arrêté du 25 juin 1980 modifié) ;
- Code du travail et plus particulièrement son livre 2, titre 3 "hygiène, sécurité et conditions de travail", relatif à la prévention des incendies et à l'évacuation dans les bâtiments industriels, commerciaux et agricoles (articles R.232-12 et suivants pour les établissements existant au 1<sup>er</sup> avril 1992 et R.235-4 et suivants pour les nouvelles constructions) ;
- Arrêté du 23 janvier 2004 portant approbation de dispositions complétant et modifiant le règlement de sécurité contre les risques d'incendie et de panique dans les établissements recevant du public.

### Règles :

Concevoir les voies de circulations de manière à permettre l'accessibilité des bâtiments à construire aux engins d'incendie et de secours en respectant les caractéristiques minimales des voies engins (cas général) et des voies échelles (portions de voies engins permettant l'accessibilité aux bâtiments élevés):

caractéristiques	voies engins	voies échelles
largeur, bandes réservées au stationnement exclues	3 m	4 m
hauteur libre minimum	3,50 m	3,50 m
pente inférieure ou égale	15 %	10 %
force portante calculée pour un véhicule de 160 kn avec un minimum de 90 kn par essieu, ceux-ci étant distants de 3,60 m au minimum	oui	oui
résistance au poinçonnement	sans objet	80 N/cm <sup>2</sup> sur une surface de 0,20 m <sup>2</sup>
rayon intérieur du virage R minimum	11 m	11 m
si R < 50 m, alors une sur largeur S doit être réalisée à l'extérieur du virage	S = 15/R	S = 15/R

## Besoins en eau :

### Références :

- Circulaire interministérielle n°465 du décembre 1 951 relative à la défense contre l'incendie ;
- Circulaire du 20 février 1957 relative à la protection contre l'incendie dans les communes rurales ;
- Circulaire du 9 août 1967 relative au réseau d'eau potable. Protection contre l'incendie dans les communes rurales ;
- Arrêté du 1er février 1978 approuvant le règlement d'instruction et de manœuvre des sapeurs-pompiers communaux ;
- Document technique D9 de septembre 2001 relatif au dimensionnement des besoins en eau pour la défense extérieure contre l'incendie.

### Les besoins en eau diffèrent en fonction des risques:

Un risque est déterminé par rapport aux caractéristiques d'une construction : sa superficie, sa hauteur, sa structure, son activité et son éloignement par rapport à une autre construction.

### Classification des risques :

#### 1) Le risque particulièrement faible:

- construction d'une surface développée inférieure à 250 m<sup>2</sup> ayant 2 niveaux maxima et distante de 8 m de tout autre risque.

#### 2) Le risque moyen (risque courant) :

- Habitations :
  - 1ère famille: > habitations individuelles R+1 maximum
  - > habitations individuelles
  - 2ème famille: R+3 maximum
  - > habitations collectives
- Bureaux ou autres constructions: H ≤ 8 m et S ≤ 500 m<sup>2</sup>.

#### 3) Le risque important (risque particulier ou spécifique) :

- 3ème famille A: H ≤ 28 m, R+7 maximum, distance escalier-logement ≤ 7 m et accès escalier par voie échelle

- Habitations: 3ème famille B: H ≤ 28 m et l'une des trois conditions de la 3ème famille A non respectée

- 4ème famille: 28 < H ≤ 50 m

- IGH (immeuble de grande hauteur) à usage d'habitation: H > 50 m

- ERP (établissement recevant du public) ;
- Les industries;
- Les autres constructions : H ≥ 8 m ou S ≥ 500 m<sup>2</sup>.

## Attention

Certains projets d'urbanisme ou de construction peuvent présenter des risques particuliers. Le Service Départemental d'Incendie et de Secours est alors en mesure de demander la mise en oeuvre de mesures constructives (murs coupe-feu, désenfumage,...) et de demander des aggravations à la règle dans les cas suivants :

**- Zones d'activités industrielles ou commerciales; Lotissements; Industries à risques d'incendie ou d'explosion; Installations classées pour la protection de l'environnement; Établissements recevant du public.**

## Les quantités d'eau:

Pour un **risque particulièrement faible**, si le réseau de distribution ne peut pas répondre aux conditions réglementaires demandées (60 m<sup>3</sup>/h sous une pression de 1 bar) et s'il n'existe pas de points d'eau naturels, il peut-être admis la création de puisards d'aspiration d'une capacité minimale de 2 m<sup>3</sup> alimentés par des conduites au minimum de 80 mm débitant **6 l/s** à gueule bée, ou de réserves artificielles de **60m<sup>3</sup>**, mais ceci doit en principe être un minimum exceptionnel.

Pour un **risque moyen**, les besoins en eau sont de **120 m3** minimum utilisables en **2 heures**.

Pour un **risque important**, les besoins en eau sont évalués et déterminés en fonction du risque à partir d'une étude réalisée au préalable par le Service départemental d'Incendie et de Secours.

## Les ressources en eau (points d'eau incendie (PEI)):

Conformément, à la circulaire du 10 décembre 1951, les besoins en eau peuvent être satisfaits:

- A partir de prises d'eau (poteaux ou bouches d'incendie (PI ou BI)) branchées sur un réseau de distribution selon la norme NF S 62-200;
- Par des points d'eau naturels (PN);
- Par des réserves artificielles (RA).

Les points d'eau incendie doivent être situés en dehors des périmètres de rayonnements et d'explosions.

Un point d'eau naturel ou artificiel inépuisable ne peut être pris en compte que pour autant de PEI qu'il dispose de points d'aspiration aménagés (1 PEI = 60 m<sup>3</sup>/h minimum).

**La défense extérieure peut également être mixte et utiliser les différents modes de défense précités.**

## Le calcul des distances :

Le calcul des distances est fixé entre le risque et le point d'eau par les cheminements praticables par les moyens des sapeurs-pompiers.

- Pour le **risque particulièrement faible**:

Points d'eau incendie	Distance entre un point d'eau et un risque
Prise d'eau	400 m maximum
Point d'eau naturel ou réserve artificielle	400 m maximum

- Pour le **risque moyen** :

Points d'eau incendie	Distance entre un point d'eau et un risque
Prise d'eau	150 m maximum
Point d'eau naturel	400 m maximum
Réserve artificielle	400 m maximum

La distance fixée à 400 mètres est liée à la longueur des tuyaux équipant les engins de lutte contre l'incendie. Cette distance constitue un maximum absolu.

Il est précisé que la distance entre un point d'eau et un risque à défendre influe notablement sur le délai de mise en œuvre des moyens des sapeurs-pompiers.

- Pour le **risque important** : les distances à respecter sont :

	<b>A faible potentiel calorifique</b>	<b>A fort potentiel calorifique</b>
Distance entre le point d'eau le plus proche et la plus grande zone recoupée	150 m	100 m
Distance entre 2 points d'eau	150 à 200 m	100 à 150 m

Concernant la localisation sur plan des points et des prises d'eau, l'arrêté préfectoral n° 03-0010 A du 3 janvier 2003, portant règlement opérationnel des services d'incendie et de secours de l'Aube, précise, dans sa fiche de synthèse n°8, que « *chaque maire de l'Aube doit communiquer au SDIS de l'Aube, initialement et lors de chaque changement notable, tout renseignement utile tel que : Le plan schématique de la commune faisant apparaître les renseignements essentiels aux services d'incendie et de secours, etc.*

DEPARTEMENT DE L'AUBE  
---  
DIRECTION DEPARTEMENTALE  
DE L'AGRICULTURE  
---

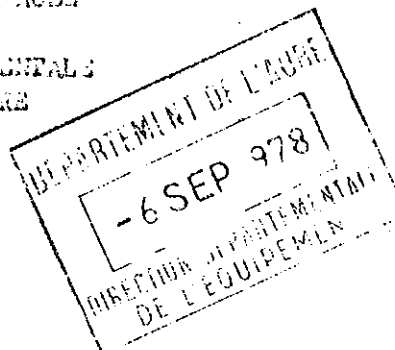

SYNDICAT INTERCOMMUNAL  
---  
Syndicat Intercommunal  
pour l'aménagement et  
le curage de l'OUBE.  
---

ARRETE n° 78.3772

Le Préfet de l'AUBE,  
Officier de La Légion d'Honneur,  
Croix de Guerre,

- VU le décret n° 59-96 du 7 Janvier 1959 instituant une servitude de libre passage d'une largeur de 4 mètres à partir de la rive, des usages mécaniques de curage et de fauchement, sur certains cours d'eau non navigables, ni flottables ;
- VU le décret n° 60-419 du 25 Avril 1960 fixant les conditions d'application du décret n° 59-96 du 7 Janvier 1959, relatif aux servitudes de libre passage sur les berges des cours d'eau non navigables, ni flottables ;
- VU la délibération en date du 14 Octobre 1976 par laquelle le Comité du Syndicat Intercommunal pour l'aménagement de l'OUBE demande l'inscription de l'OUBE dans le Département de l'AUBE, sur la liste des rivières supportant la servitude de libre passage ;
- VU l'arrêté préfectoral n° ... du ... /78 prescrivant l'ouverture de l'enquête préalable à l'établissement d'une servitude de libre passage de 4 mètres sur les rives de la rivière OUBE dans le département de l'AUBE ;
- VU les pièces de l'enquête à laquelle le dossier présenté par le Syndicat Intercommunal pour l'aménagement et le curage de l'OUBE a été soumis du 5 Avril 1978 au 19 Avril 1978 conformément aux modalités prescrites par le décret n° 60-419 susvisé ;
- VU l'avis favorable du Commissaire-Enquêteur en date du ... ;
- VU l'avis de Monsieur le Directeur Départemental de l'Agriculture ;

Article 1er : L'OURCE, dans le département de l'AUBE, est inscrit sur la liste des cours d'eau souffrant une servitude de libre passage d'une largeur de 4 mètres à partir de la rive, des engins mécaniques nécessaires au nettoyage du lit.

Cette servitude s'appliquera sur les deux rives dans les sections définies sur la liste annexée au présent arrêté.

Article 2 : En conséquence, tout projet de construction, clôture fixe ou plantation en bordures des dites sections de rivière devra faire l'objet d'une demande d'autorisation adressée au Préfet, par lettre recommandée avec accusé de réception.

La demande d'autorisation indiquera le nom et l'adresse du pétitionnaire ainsi que sa qualité de propriétaire, de locataire ou d'usufruitier, elle mentionnera également l'emplacement, la nature, la disposition de la construction, de la clôture ou de la plantation envisagée.

Article 3 : Les clôtures mobiles, en particulier celles des parcs pour le bétail, pourront être installées sans autorisation préalable.

Toutefois, elles devront pouvoir se déplacer facilement ou être mises de barrières en bordure de rivière, de façon à assurer la possibilité de libérer le passage de 4 mètres précité, en cas de nécessité.

Aucune indemnité quelle qu'elle soit ne pourra être demandée par les riverains pour effectuer le déplacement.

Article 4 : Monsieur le Secrétaire Général de l'AUBE, M. les Maires des communes de VERMILLIÈRES SUR OURCE, BIGNYES, LOMES SUR OURCE, LIGNYVILLE, GELLES SUR OURCE, MERRY SUR OURCE et BAR SUR OURCE, Monsieur l'Ingénieur en Chef, Directeur Départemental de l'Agriculture, sont chargés, chacun en ce qui le concerne, de l'exécution du présent arrêté.

TROYES, le 14 AOÛT 1978

Le Préfet,

Pour le Préfet;  
Le Secrétaire Général,

Signé : G. MERGE

Pour expédition  
Le Secrétaire général.  
Pour le Secrétaire général :  
Le Chef de Bureau délégué.



*MS Michel*

Le Syndicat Intercommunal pour l'aménagement et le curage de l'Ource a été autorisé, par arrêté préfectoral n° 73-2290 en date du 25 avril 1973, à étendre ses pouvoirs à la réalisation de travaux.

Le dossier de recalibrage de l'Ource mis à l'enquête d'Utilité Publique conjointement constitue la phase préliminaire et essentielle au bon écoulement des eaux. Toutefois ces travaux devront être suivis, dans le future, d'interventions ponctuelles visant à l'entretien indispensable du lit.

Pour ces différentes opérations il doit être établi sur les rives de l'Ource, une servitude de libre passage des engins mécaniques; elle devra s'appliquer sur l'ensemble des parcelles constituant les deux rives entre la limite du Département et le confluent avec la Seine, à l'exception des parcelles de terrains bâtis ou clos de murs et des cours et jardins attenant aux habitations.

Tel est l'objet du présent dossier de servitude de libre passage.

-----